

stavební připravenost elektro (dodávka stavby)

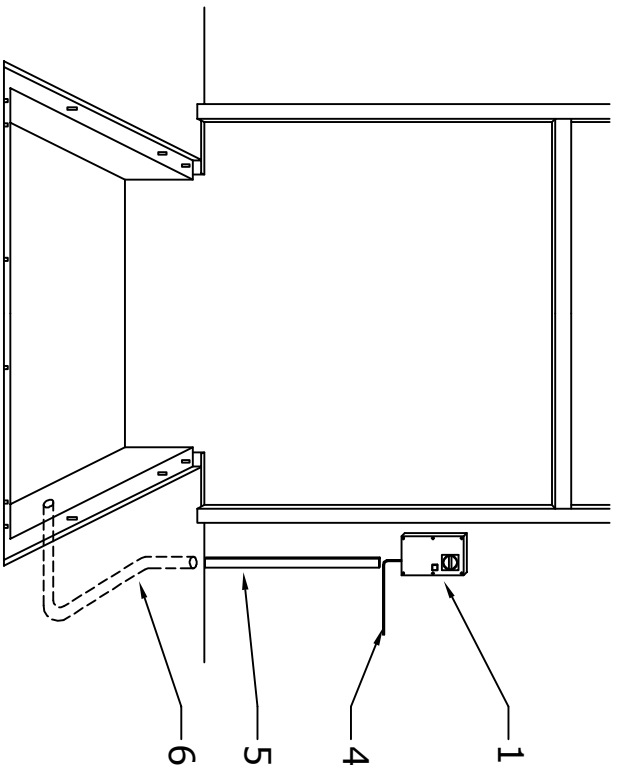

MŮSTEK

- 1 ovladačka můstku-elektrořízení (SD-M*)
- 4 elektrický přívod: (stavba*) 3f/N/PE AC 50Hz, 230/400V
jištění: 3xC 10A
- 5 příkon motoru: swingdock - 0,75kW (standard a při NL≤3000)
- 6 trubka-chránička pro elektrovedení na stěně (stavba*)
trubka-chránička pro elektrovedení v betonu, vnitřní
průměr min. 70 mm, ohyb <math><45^\circ</math> (stavba*)

*) (SD-M) - dodávka s můstkem
(stavba) - dodávka stavby

- dle prostorové situace mohou být ovladačky pro můstek a vrata vedle sebe a nebo nad sebou, vlevo a nebo vpravo

velikost ovladačky (šxvxh):

- můstek - 180x380x150mm

Crawford - ASSA ABLOY	
Kreslil:	Slabý
Vyhotovení:	17.2.2014
Uvolnil:	Ing. Němeček
Datum uvolnění:	17.2.2014
BELTing s.r.o. U Plynárny 99 101 00 Praha 10 tel.: 267 101 666 fax.: 266 311 222	
měřtko:	
název:	elektropříprava
Swingdock 6010S, 6011S	